

EN:

ORIGINAL INSTRUCTIONS

NOTE: Before using the tool, read the instruction book carefully as well as the instruction book of Cordless Hedge Trimmer KG259E KG260E.



WARNING: Use gloves. Never carry out any assembly operations or adjustments with the power connected to the hedge trimmer. Always ensure that the battery has to be taken out before changing.

DE:

ORIGINALBETRIEBSANLEITUNG

HINWEIS: Bevor Sie das Werkzeug verwenden, lesen Sie die Bedienungsanleitung sowie die Bedienungsanleitung der Akku-Heckenschere KG259E KG260E sorgfältig durch.



WARNHINWEIS: Verwenden Sie Handschuhe. Führen Sie niemals Montagearbeiten oder Einstellungen mit der an die Heckenschere angeschlossenen Stromversorgung durch. Stellen Sie immer sicher, dass der Akku vor dem Wechseln herausgenommen werden muss.

FR:

NOTICE ORIGINALE

REMARQUE: Avant d'utiliser l'outil, lisez le mode d'emploi avec attention, ainsi que le mode d'emploi du taille-haie sans fil KG259E KG260E.



AVERTISSEMENT: Utilisez des gants. N'effectuez jamais les opérations d'assemblage ni d'ajustements lorsque le taille-haie est raccordé à l'alimentation. Assurez-vous toujours de retirer la batterie avant d'effectuer le changement.

IT:

ISTRUZIONI ORIGINALI

NOTA: Prima di usare l'utensile, leggere attentamente il libretto d'istruzioni e quello del Tosasiepi a batteria KG259E KG260E.



ATTENZIONE: Utilizzare i guanti. Non eseguire mai operazioni di montaggio o regolazioni con l'alimentazione collegata al tosasiepi. Assicurarsi sempre che la batteria debba essere rimossa prima di cambiarla.

ES:

MANUAL ORIGINAL

NOTA: Antes de usar la herramienta se debe leer detenidamente el libro de instrucciones así como el libro de instrucciones de la recortadora de setos sin cable KG259E KG260E.



ADVERTENCIA: Use guantes. No realizar operaciones de ensamblaje o ajustes con la alimentación conectada a la recortadora de setos. Antes de cambiar asegurarse siempre de que se haya sacado la batería

NL:

OORSPRONKELIJKE GEBRUIKSAANWIJZING

OPMERKING: Voordat u het gereedschap in gebruik neemt, lees zowel de inbegrepen gebruiksaanwijzing als de gebruiksaanwijzing van de heggenschaar KG259E KG260E aandachtig door.



WAARSCHUWING: Draag handschoenen. Voer nooit montagewerkzaamheden of aanpassingen uit wanneer de heggenschaar op de voeding is aangesloten. Zorg dat de accu altijd is verwijderd alvorens het te vervangen.

KA0410 KA0411

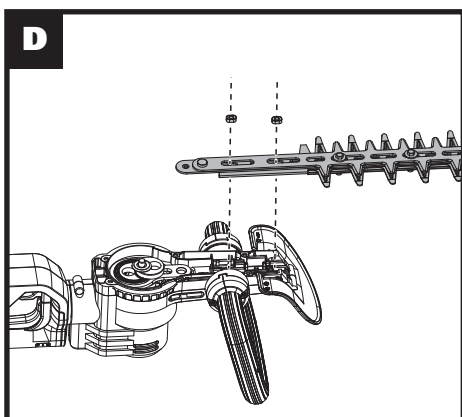
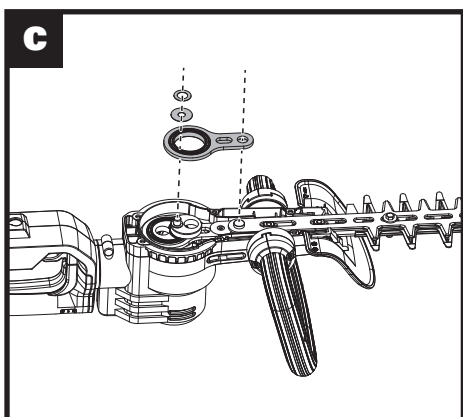
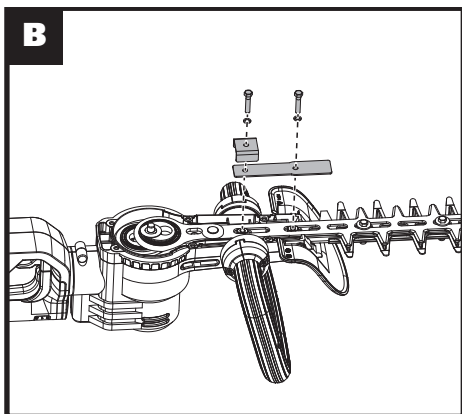
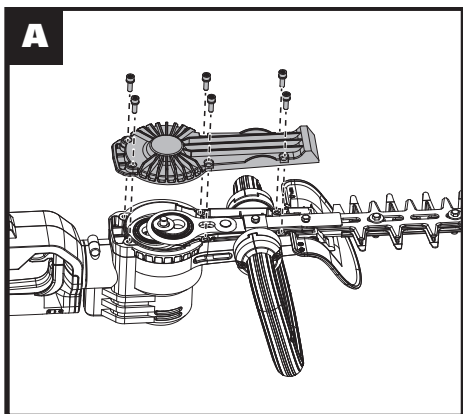

KA0410 KA0411

EN:

This cutting blade is designed for use with Kress Cordless Hedge Trimmer KG259E KG260E.

Removing and replacing the blade:

1. Unscrew six bolts on the metal gear box cover using a screwdriver. (See Fig. A)
2. Unscrew the bolts on the felt pad and platen using a screwdriver. (See Fig. B)
3. Remove two washers and the connecting rod. (See Fig. C)
4. Remove two sleeves and the blade. Then, attach a new blade in. (See Fig. D)
5. Ensure that all parts are properly positioned, then firmly tighten the bolts.

DE:

Diese Schneide Klinge ist für die Verwendung mit der Akku-Heckenschere KG259E KG260E von Kress entworfen.

Entfernen und Ersetzen der Klinge:

1. Lösen Sie sechs Schrauben am Metalldeckel des Getriebes mit einem Schraubendreher. (Siehe Abb. A)
2. Lösen Sie die Schrauben am Filzpad und an der Walze mit einem Schraubendreher. (Siehe Abb. B)
3. Entfernen Sie zwei Unterlegscheiben und die Verbindungsstange. (Siehe Abb. C)
4. Entfernen Sie zwei Hülsen und die Klinge. Setzen Sie dann eine neue Klinge ein. (Siehe Abb. D)
5. Stellen Sie sicher, dass alle Teile richtig positioniert sind, und ziehen Sie die Schrauben fest an.

FR:

Cette lame est conçue pour être utilisée avec le taille-haie sans fil Kress du modèle KG259E KG260E.

Retirer et remplacer la lame:

1. Dévissez six écrous sur la boîte de protection métallique avec un tournevis. (Voir Fig. A)
2. Dévissez les écrous sur le tapis de feutre et la plaque avec un tournevis. (Voir Fig. B)
3. Retirez les deux rondelles et la tige de connexion. (Voir Fig. C)
4. Retirez les deux manchons et la lame. Attachez ensuite une nouvelle lame. (Voir la Fig. D)
5. Assurez-vous que toutes les pièces sont bien positionnées, puis serrez fermement les boulons.

IT:

Questa lama di taglio è concepita per l'uso con il Tosaerba a batteria KG259E KG260E.

Rimuovere e sostituire la lama:

1. Svitare i sei bulloni del coperchio metallico della scatola degli ingranaggi con un cacciavite. (Vedere Fig. A)
2. Svitare i bulloni del feltro e della piastra con un cacciavite. (Vedere Fig. B)
3. Rimuovere le rondelle e l'asta di collegamento. (Vedere Fig. C)
4. Rimuovere i due manicotti e la lama. Quindi, attaccare una nuova lama (Vedere Fig. D)
5. Assicurarsi che tutte le parti siano posizionate correttamente, quindi stringere saldamente i bulloni.

ES:

Esta cuchilla de corte está diseñada para ser utilizada con la recortadora de setos sin cable de Kress KG259E KG260E.

Retirada y sustitución de la cuchilla:

1. Con un destornillador desenrosque los seis pernos de la cubierta metálica de la caja de engranajes. (Véase la Fig. A)
2. Con un destornillador desenrosque los pernos de la almohadilla de fieltro y la platina. (Véase la Fig. B)
3. Retire las dos arandelas y la varilla de conexión. (Véase la Fig. C)
4. Retire los dos manguitos y la cuchilla. Luego, conecte una cuchilla nueva. (Véase la Fig. D)
5. Asegúrese de que todas las piezas estén posicionadas correctamente, luego apriete firmemente los pernos.

NL:

Dit blad is ontworpen voor gebruik met de Kress accuheggenschaar KG259E KG260E.

Verwijderen en vervangen van het blad:

1. Draai de zes bouten op het metalen deksel van de tandwielkast los met een schroevendraaier. (Zie Afb. A)
2. Draai de bouten op het viltkussen en de plaat los met een schroevendraaier. (Zie Afb. B)
3. Verwijder de twee sluitringen en de verbindingsstaaf. (Zie Afb. C)
4. Verwijder de twee moffen en het snijblad. Breng vervolgens een nieuw blad aan. (Zie Afb. D)
5. Zorg dat alle onderdelen zich op de juiste plaats bevinden en draai de bouten vervolgens stevig vast.

KA0410 KA0411

Kress 

Copyright © 2021, Positec. All Rights Reserved.
AR08043100