

Kress

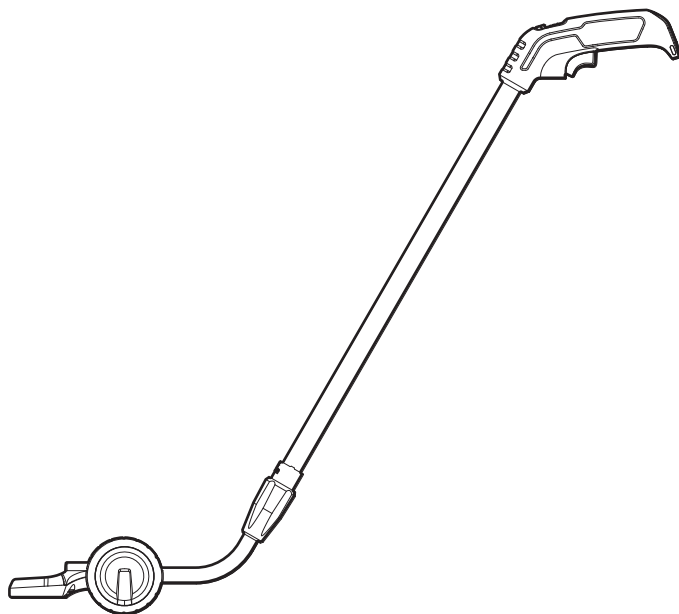

Telescopic handle	EN	P05
Teleskopstange	D	P06
Montant télescopique	F	P08
Asta telescopica	I	P10
Mástil telescópico	ES	P12
Telescoop staaf	NL	P14
Teleskophåndtag	DK	P16
Телескопическая ручка	RU	P18
Teleskoprör	SV	P20
KA2750		

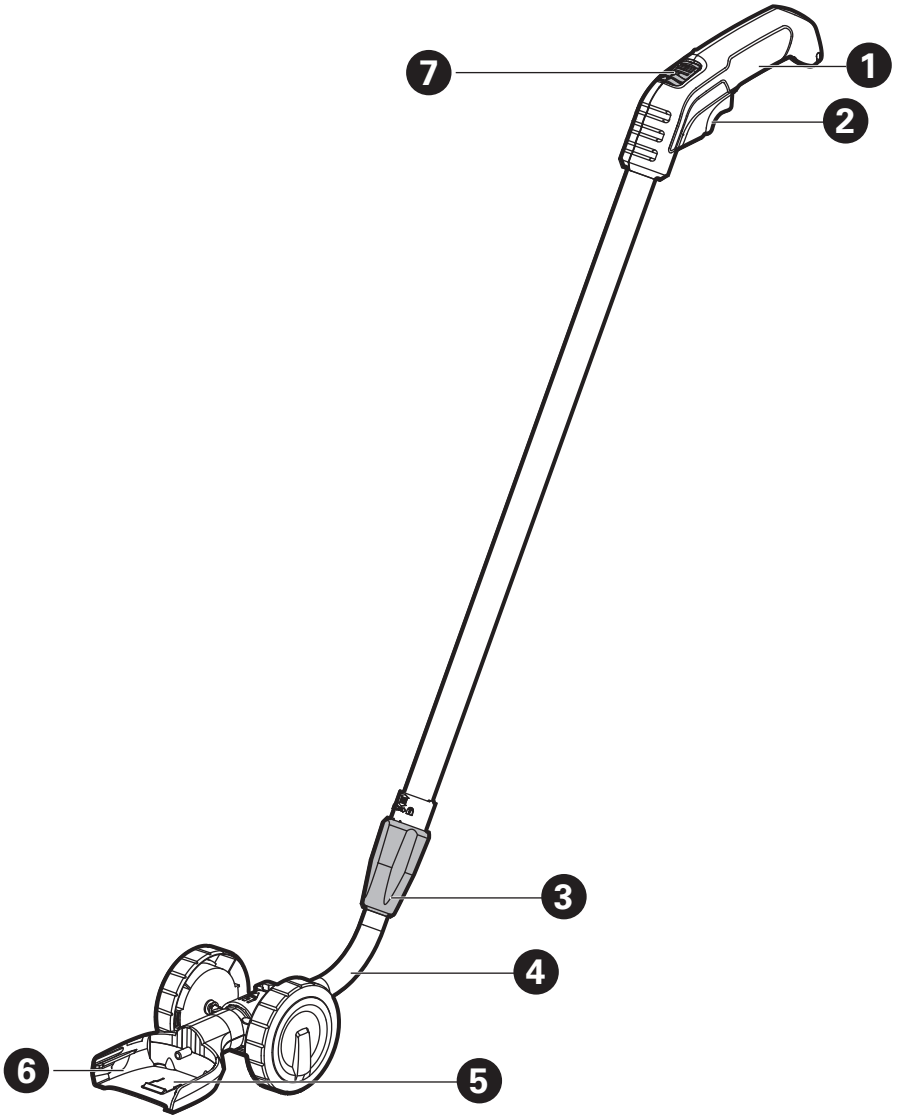

A1**A2****B****C1****C2****D**

TABLE OF CONTENTS

Introduction.....	4
Component List.....	5
Specifications.....	5
Assembly&Operation.....	5

INTRODUCTION

Dear Customer,

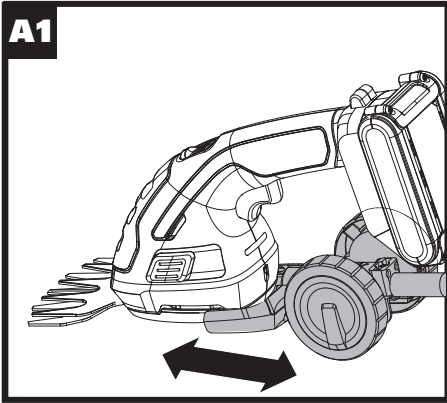
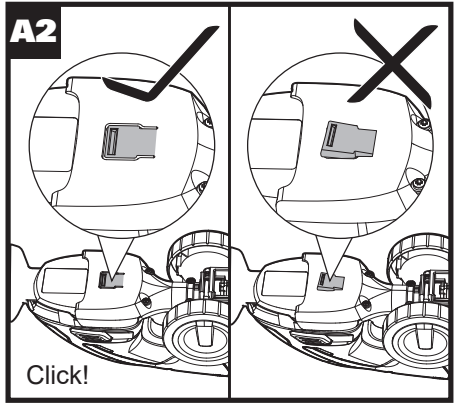
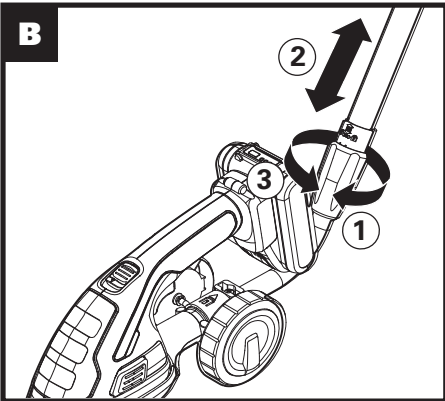
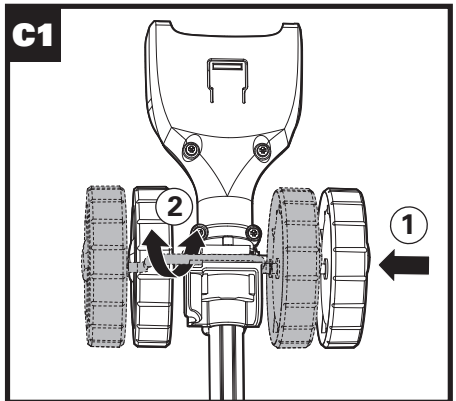
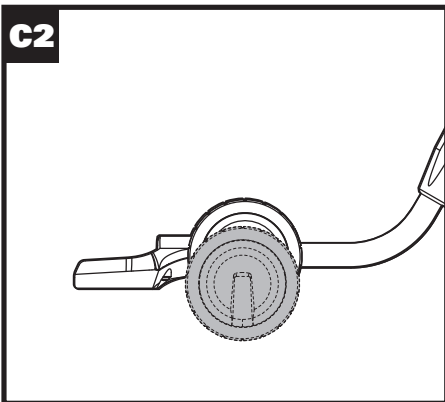
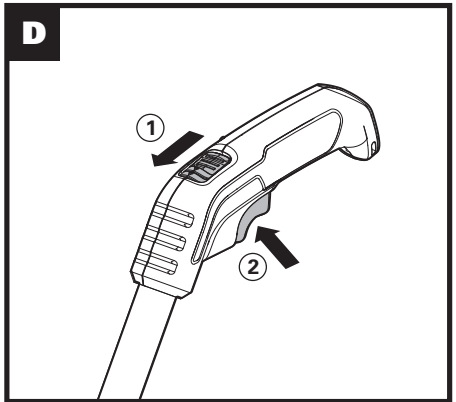
Thank you for buying this Kress product. We are dedicated to developing high quality products to meet your lawn & garden requirements.

The Kress brand is synonymous with premium quality service. Over the years of your products life, if you have any questions or concerns about your product, please contact your location of purchase or our Customer Service Team for assistance.

4 We are confident you will enjoy working with your Kress product for years to come.

COMPONENT LIST

1. TELESCOPIC POLE HANDLE
2. ON/OFF SWITCH
3. LOCKING KNOB
4. INNER HANDLE
5. CONNECTION PIN
6. CONNECTION BRACKET
7. LOCK-OFF BUTTON

TECHNICAL DATA

Length (height to ground)*	70cm-110cm
Max telescopic length	40cm
Cutting height	
Lower level	25mm
Higher level	43mm
Weight	0.5kg

* Length (height to ground) means the vertical distance from the telescopic pole handle to the ground.

NOTE: Before using the telescopic handle, read the instruction book carefully as well as the instruction book of Grass Shear.

 **WARNING: Do not touch Lock-out Button and/or On/Off Switch when assembling the telescopic handle. Failure to do so could cause an accident, resulting in possible serious personal injury.**

ASSEMBLY AND OPERATION

1. ASSEMBLING/REMOVING THE TELESCOPIC HANDLE (See Fig. A1)

Assembling: Align and insert the handle connection bracket into the machine.

Removing: Disconnect the handle connection bracket by pressing and holding down on the locking tab (See Fig. A2) and then pulling the shear off the handle.

NOTE: After assembly, make sure the connection pin on the bottom of the connection bracket is flat, if it is protruding, please re-assemble the handle. (See Fig. A2)

NOTE: Make sure the telescopic handle is locked into position securely before operation.

2. ADJUSTING THE HANDLE LENGTH (See Fig. B)

Loosen the locking knob to extend the handle, and

the handle will slide freely.

Then tighten the locking knob to lock the handle in position.

NOTE: The locking knob is used to hold the handle in position at any extended length.

3. ADJUSTING THE CUTTING HEIGHT (See Fig. C1, C2)

Press the left wheel to push the spring inside. Hold the spring in position and then rotate the wheels to adjust the cutting height. Release the spring and then the wheels will be fixed in position.

NOTE: The telescopic handle has two cutting height levels (25mm & 43mm).

4. ON/OFF SWITCH (See Fig. D)

Push the Lock-off button forward to the unlock position and then fully press the On/Off switch. Then release the Lock-off button. This will turn the machine on.

Release the On/Off switch will turn the machine off.

INHALTSVERZEICHNIS

Einführung.....	6
Komponenten.....	7
Spezifikationen.....	7
Montage Und Bedienung.....	7

EINFÜHRUNG

Sehr geehrter Kunde,

Vielen Dank, dass Sie dieses Kress-Produkt gekauft haben. Wir sind bestrebt, qualitativ hochwertige Produkte zu entwickeln, um Ihren Anforderungen im Bereich Rasen und Garten gerecht zu werden.

Die Marke Kress steht für erstklassigen Service. Wenn Sie im Laufe der Jahre Fragen oder Bedenken zu Ihrem Produkt haben, wenden Sie sich bitte an Ihren Einkaufsstandort oder an unseren Kundenservice.

6

D

Wir sind zuversichtlich, dass Sie in den kommenden Jahren die Arbeit mit Ihrem Kress-Produkt genießen werden.

KOMPONENTEN

1. TELESKOPGESTÄNGE-GRIFF
2. EIN-/AUSSCHALTER
3. VERRIEGELUNGSKNOPF
4. INNERE STANGE
5. VERBINDUNGSSTIFT
6. ANSCHLUSSBACKE
7. EINSCHALTSPERRE

TECHNISCHE DATEN

Länge (Höhe zum Boden) *	70cm-110cm
Max. Teleskoplänge	40cm
Schnitthöhe	
Untergrenze	25mm
Obergrenze	43mm
Gewicht	0.5kg

* Länge (Höhe zum Boden) steht für den vertikalen Abstand vom Teleskopgestängen-Griff bis zum Boden.

HINWEISE: Bevor Sie das Teleskopgestänge verwenden, lesen Sie die Anweisungen sowie das Handbuch der Grasschere sorgfältig durch.

⚠️ WARNUNG: Berühren Sie die Verriegelungstaste und/oder den Ein-/Aus-Schalter nicht, während Sie das Teleskopgestänge zusammensetzen. Nichteinhaltung kann zu Unfällen und möglicherweise schweren Verletzungen führen.

MONTAGE UND BEDIENUNG

1. MONTIEREN/ENTFERNEN DES TELESKOPGESTÄNGES (Siehe Abb. A1)

Montage: Richten Sie die Halterung für den Stangenanschluss aus und setzen Sie diese in der Maschine ein.

Entfernen: Trennen Sie die Halterung für den Stangenanschluss und halten Sie die Arretierungslasche gedrückt (Siehe Abb. A2) und ziehen Sie dann die Schere von der Stange.

HINWEISE: Stellen Sie nach der Montage sicher, dass der Verbindungsstift auf der Unterseite der Verbindungshalterung flach ist; wenn er hervorsteht, setzen Sie das Gestänge bitte noch einmal neu zusammen. (Siehe Abb. A2)

HINWEISE: Stellen Sie sicher, dass das Teleskopgestänge in Position arretiert ist, bevor Sie es in Betrieb nehmen.

2. STANGENLÄNGE EINSTELLEN (Siehe Abb. B)

Lösen Sie den Verriegelungsknopf, um die Stange auszufahren, und das Gestänge wird frei gleiten. Ziehen Sie anschließend den Verriegelungsknopf fest, um das Gestänge in Position zu arretieren.

HINWEISE: Der Verriegelungsknopf wird verwendet, um das Gestänge in einer beliebigen Länge in Position zu halten.

3. EINSTELLUNG DER SCHNITTHÖHE (Siehe Abb. C1, C2)

Drücken Sie auf das linke Rad, um gegen die darin befindliche Feder zu drücken. Halten Sie die Feder in Position und drehen Sie dann die Räder, um die Schnitthöhe einzustellen. Lassen Sie die Feder los, um die Räder in Position zu fixieren.

HINWEISE: Das Teleskopgestänge bietet zwei Schnitthöhenstufen (25mm & 43mm).

4. EIN-/AUSSCHALTER (Siehe Abb. D)

Drücken Sie die Verriegelungstaste nach vor in die Entriegelungsposition, und drücken Sie dann den Ein/Aus-Schalter vollständig hinein. Lassen Sie die Verriegelungstaste dann los. Dadurch wird die Maschine eingeschaltet. Wenn Sie den Ein/Aus-Schalter loslassen, wird die Maschine ausgeschaltet.

SOMMAIRE

Introduction.....	8
Liste des composants.....	9
Caractéristiques.....	9
Assemblage Et Fonctionnement.....	9

INTRODUCTION

Cher Client,

Merci d'avoir acheté ce produit de la marque Kress. Nous nous efforçons de mettre au point des produits de haute qualité, adaptés à votre jardin et à votre pelouse.

La marque Kress est synonyme de service de qualité supérieure. Tout au long du cycle de vie de votre produit, si vous avez des questions ou des inquiétudes à son sujet, veuillez contacter le lieu où vous l'avez acheté ou notre équipe de service clientèle pour vous aider.

8

F

Nous espérons que vous serez satisfait de votre produit de la marque Kress pour les années à venir.

LISTE DES COMPOSANTS

1. POIGNÉE DU MANCHE TÉLESCOPIQUE
2. INTERRUPTEUR MARCHE/ARRÊT
3. BOUTON DE VERROUILLAGE
4. MANCHE INTÉRIEUR
5. LANGUETTE DE CONNEXION
6. SUPPORT DE CONNEXION
7. VERROUILLAGE DE MISE EN MARCHÉ

CARACTÉRISTIQUES TECHNIQUES

Longueur (hauteur du sol) *	70cm-110cm
Longueur télescopique max.	40cm
Hauteur de coupe	
Hauteur de coupe la plus basse	25mm
Hauteur de coupe la plus haute	43mm
Masse	0.5kg

* Longueur (hauteur du sol) désigne la distance verticale de la poignée du manche télescopique au sol.

REMARQUE: Veuillez lire attentivement le mode d'emploi du manche télescopique avant de l'utiliser ainsi que le mode d'emploi de la cisaille à gazon.

 **AVERTISSEMENT: Ne touchez pas le bouton de verrouillage et / ou l'interrupteur Marche / Arrêt pendant le montage du manche télescopique. Le non-respect de cette consigne peut entraîner un accident, pouvant provoquer de graves blessures.**

ASSEMBLAGE ET FONCTIONNEMENT

1. MONTAGE / RETRAIT DU MANCHE TÉLESCOPIQUE (Voir Fig. A1)

Montage: Alignez et insérez le support de connexion du manche dans la machine.

Retrait: Séparez le support de connexion du manche en appuyant sur la languette de connexion et en la maintenant enfoncée (Voir Fig. A2) ; ensuite, tirez la cisaille hors du manche.

REMARQUE: Après le montage, assurez-vous que la languette de connexion sur le fond du support de connexion est à plat. Si elle ressort, veuillez remonter le manche. (Voir Fig. A2)

REMARQUE: Assurez-vous que le manche télescopique est bien verrouillé en position avant d'utiliser la machine.

2. AJUSTEMENT DE LA LONGUEUR DU MANCHE (Voir Fig. B)

Desserrez le bouton de verrouillage pour déployer le manche ; le manche glissera alors librement. Ensuite, serrez le bouton de verrouillage pour fixer le manche à la longueur souhaitée.

REMARQUE: Le bouton de verrouillage sert à maintenir le manche dans la position déployée désirée.

3. RÉGLAGE DE LA HAUTEUR DE COUPE (Voir Fig. C1, C2)

Appuyez sur la roue gauche pour pousser le ressort à l'intérieur. Maintenez le ressort en position puis tournez les roues pour régler la hauteur de coupe. Relâchez le ressort et les roues seront fixées en position.

REMARQUE: Le manche télescopique possède deux hauteurs de coupe. (25mm & 43mm).

4. INTERRUPTEUR MARCHE/ARRÊT (Voir Fig. D)

Pour allumer la machine, poussez le bouton de déverrouillage vers l'avant, en position déverrouillée puis appuyez à fond sur l'interrupteur Marche / Arrêt et relâchez le bouton de déverrouillage. Pour éteindre la machine, relâchez l'interrupteur Marche / Arrêt.

INDICE

Introduzione.....	10
Elementi Dell'apparecchio.....	11
Specifiche.....	11
Montaggio E Funzionamento.....	11

INTRODUZIONE

Gentile Cliente,

Grazie per aver acquistato questo prodotto Kress. Ci dedichiamo allo sviluppo di prodotti di alta qualità per soddisfare le sue esigenze relative a prato e giardino.

Il marchio Kress è sinonimo di un servizio di prima qualità. Nel corso degli anni di utilizzo dei prodotti, se ha domande o dubbi, la preghiamo di contattare il rivenditore presso il quale ha acquistato il prodotto o il nostro Servizio clienti per ricevere assistenza.

10

Siamo sicuri che le piacerà lavorare con il suo prodotto Kress per gli anni a venire.

ELEMENTI DELL'APPARECCHIO

1. IMPUGNATURA ASTA TELESCOPICA
2. INTERRUPTORE DI AVVIO/ARRESTO
3. POMELLO DI BLOCCAGGIO
4. SEZIONE INTERNA DELL'ASTA
5. PERNO DI ATTACCO
6. STAFFA DI ATTACCO
7. PULSANTE DI SICUREZZA

DATI TECNICI

Lunghezza (altezza da terra) *	70cm-110cm
Lunghezza max. asta telescopica	40cm
Altezza di taglio	
Livello minimo	25mm
Livello massimo	43mm
Peso	0.5kg

* Per "Lunghezza" (altezza da terra) si intende la distanza verticale dall'impugnatura dell'asta telescopica al terreno.

NOTA: Prima di utilizzare l'asta telescopica, leggere attentamente il relativo libretto di istruzioni e il libretto di istruzioni delle forbici tagliaerba.

⚠ ATTENZIONE: durante il montaggio dell'asta telescopica non toccare il pulsante di sicurezza e l'interruttore di avvio/arresto. In caso contrario, potrebbero verificarsi incidenti con conseguenti infortuni, anche gravi.

MONTAGGIO E FUNZIONAMENTO

1. MONTAGGIO/RIMOZIONE DELL'ASTA TELESCOPICA (Vedi Fig. A1)

Montaggio: allineare e inserire la staffa di attacco dell'asta nella macchina.

Rimozione: scollegare l'asta telescopica mantenendo premuta la levetta di bloccaggio (Vedi Fig. A2) ed estraendo l'asta dalle forbici tagliaerba.

NOTA: Dopo il montaggio, assicurarsi che il perno di attacco nella parte inferiore della staffa di attacco sia appiattito; se dovesse sporgere rimontare l'asta. (Vedi Fig. A2)

NOTA: Assicurarsi che l'asta telescopica sia bloccata in posizione prima di mettere in funzione le forbici.

2. REGOLAZIONE DELLA LUNGHEZZA DELL'ASTA TELESCOPICA (Vedi Fig. B)

Allentare il pomello di bloccaggio per allungare l'asta, che in tal modo scorrerà liberamente, quindi serrare il pomello di bloccaggio per bloccare l'asta in posizione.

NOTA: il pomello di bloccaggio serve per mantenere l'asta telescopica in posizione a qualsiasi lunghezza.

3. REGOLAZIONE DELL'ALTEZZA DI TAGLIO (Vedi Fig. C1, C2)

Premere la rotella di sinistra per spingere la molla verso l'interno. Mantenere la molla in posizione e ruotare le rotelle per regolare l'altezza di taglio. Rilasciare la molla e le rotelle saranno fissate in posizione.

NOTA: l'asta telescopica può essere regolata a due livelli di altezza di taglio (25mm & 43mm).

4. INTERRUPTORE DI AVVIO/ARRESTO (Vedi Fig. D)

Premere in avanti il pulsante sicurezza per sbloccare la posizione e successivamente premere fino in fondo l'interruttore di avvio/arresto. Rilasciare il pulsante di sicurezza. La macchina si accenderà.

Rilasciare l'interruttore di avvio/arresto e la macchina si spegnerà.

ÍNDICE

Introducción.....	12
Lista De Componentes.....	13
Especificaciones.....	13
Montaje Y Funcionamiento.....	13

INTRODUCCIÓN

Estimado cliente:

Gracias por comprar este producto Kress. Nos dedicamos a desarrollar productos de alta calidad para satisfacer sus necesidades para césped y jardín.

La marca Kress es sinónimo de servicio de calidad suprema. Durante la vida de nuestros productos, si le surgen preguntas o preocupaciones sobre su producto, póngase en contacto con el lugar de compra o con nuestro Equipo de Atención al Cliente para obtener ayuda.

Confiamos en que, en los años venideros, disfrute trabajando con su producto Kress.

LISTA DE COMPONENTES

1.	MANGO DE LA BARRA TELESCÓPICA
2.	INTERRUPTOR DE CONEXIÓN/DESCONEXIÓN
3.	MANDO DE BLOQUEO
4.	PÉRTIGA INTERIOR
5.	CLAVIJA DE CONEXIÓN
6.	SOPORTE DE CONEXIÓN
7.	BLOQUEADOR DE CONEXIÓN

CARACTERÍSTICAS TÉCNICAS

Longitud (altura sobre el suelo) *	70cm-110cm
Longitud telescópica máx.	40cm
Altura de corte	
Nivel inferior	25mm
Nivel superior	43mm
Peso	0.5kg

* La longitud (altura sobre el suelo) se refiere a la distancia vertical desde el mango de la barra telescópica hasta el suelo.

NOTA: Antes de utilizar la barra telescópica, lea detenidamente este manual de instrucciones y también el manual de instrucciones del cortahierbas.

⚠ ADVERTENCIA: Tenga mucho cuidado de no tocar el botón de bloqueo ni el interruptor de encendido/apagado cuando desmonte la barra telescópica. Si no se obedece esta instrucción, podría producirse un accidente y alguien podría resultar herido de gravedad.

MONTAJE Y FUNCIONAMIENTO

1. MONTAJE Y DESMONTAJE DE LA BARRA TELESCÓPICA (Ver Fig. A1)

Montaje: alinee el soporte de conexión de la barra con la máquina e insértelo.

Desmontaje: para desconectar el soporte de conexión de la barra, mantenga presionada la pestaña de bloqueo (Ver Fig. A2) y, a continuación, separe el cortahierbas de la barra.

NOTA: Una vez desmontado, compruebe que la clavija de conexión que hay en la parte inferior del soporte de conexión esté enrasada; si sobresale, vuelva a montar la barra. (Ver Fig. A2)

NOTA: Compruebe que la barra telescópica esté bloqueada firmemente antes de utilizar el aparato.

2. AJUSTE LA LONGITUD DE LA PÉRTIGA (Ver Fig. B)

Para alargar la barra, afloje el mango de bloqueo; la barra se deslizará libremente.

A continuación, apriete de nuevo el mango de bloqueo para fijar la barra en la posición elegida.

NOTA: El mango de bloqueo permite fijar la barra en cualquier posición que se elija.

3. AJUSTE DE LA ALTURA DE CORTE (Ver Fig. C1, C2)

Presione la rueda izquierda para empujar el muelle hacia dentro. Sujetando el muelle en esa posición, haga girar las ruedas para ajustar la altura de corte. Cuando termine, suelte el muelle para que las ruedas se fijen en la posición elegida.

NOTA: La barra telescópica tiene dos alturas de corte (25mm & 43mm).

4. INTERRUPTOR DE CONEXIÓN/DESCONEXIÓN (Ver Fig. D)

Presione el botón de bloqueo hacia delante para desbloquear la posición actual y, a continuación, presione por completo el interruptor de encendido/apagado. Acto seguido, suelte el botón de bloqueo. De esta forma se encenderá la máquina.

La máquina se apagará cuando suelte el interruptor de encendido/apagado.

INHOUDSOPGAVE

Inleiding.....	13
Onderdelenlijst.....	14
Specificaties.....	14
Assemblage En Bediening.....	14

INLEIDING

Beste klant,

Dank u voor het kopen van dit Kress-product. Wij zijn toegewijd aan het ontwikkelen van producten van hoge kwaliteit om aan uw vereisten voor gazon & tuin te voldoen.

Het merk Kress staat synoniem voor service van topkwaliteit. Als u tijdens de levensduur van uw product vragen of zorgen hebt over uw product, neem dan contact op met uw plaats van aankoop of met onze Klantenservice voor ondersteuning.

¹⁴ Wij zijn ervan overtuigd dat u nog jarenlang plezier zult beleven aan het werken met uw Kress-product.

ONDERDELENLIJST

1. TELESCOPISCHE STAAF MET HANDGREEP
2. AAN/UITSCHAKELAAR
3. VERGRENDELKNOP
4. BINNENSTE VERLENGSTUK
5. KOPPELINGSPEN
6. KOPPELINGSKLEM
7. INSCHAKELBLOKKERING

TECHNISCHE GEGEVENEN

Lengte (hoogte tot grond) *	70cm-110cm
Max. telescopische lengte	40cm
Snijhoogte	
Laagste stand	25mm
Hoogste stand	43mm
Gewicht	0.5kg

* Lengte (hoogte tot grond) betekent de verticale afstand van de telescopische staaf met handgreep tot de grond.

OPMERKING: Lees vóórdat u de telescopische staaf gebruikt, zorgvuldig de handleiding door, evenals de handleiding voor de grasschaar.

 **WAARSCHUWING: Raak de vergrendelingsknop en/of de aan-/uit-knop niet aan als u de telescopische staaf monteert. Doet u dit niet, dan kan dat een ongeluk veroorzaken, wat kan resulteren in ernstig persoonlijk letsel.**

ASSEMBLAGE EN BEDIENING

1. DE TELESCOPISCHE STAAF MONTEREN/VERWIJDEREN (Zie afb. A1)

Montage: pas en schuif de koppelingsklem in de machine.

Verwijderen: ontkoppel de koppelingsklem door die ingedrukte houden op de vergrendelingspal (Zie afb. A2) en daarna de schaar van de staaf te trekken.

OPMERKING: Controleer, nadat u het geheel gemonteerd heeft, of de koppelingspen onderaan de koppelingsklem vlak ligt. Als die uitsteekt, moet de staaf opnieuw gemonteerd worden. (Zie afb. A2)

OPMERKING: Zorg ervoor dat de telescopische staaf goed vastgeklikt is, voordat u ermee gaat werken.

2. DE LENGTE VAN DE STOK AFSTELLEN

(Zie afb. B)

Draai de vergrendelingsknop los om de staaf uit te trekken: u kunt dan naar believen de staaf uitschuiven.

Draai dan de vergrendelingsknop vast om de positie van de staaf te fixeren.

OPMERKING: De vergrendelingsknop wordt gebruikt om de staaf in de stand te houden op elke willekeurige lengte.

3. DE SNIJHOOGTE AFSTELLEN (Zie afb. C1, C2)

Druk op het linkerwiel om de veer in te drukken. Houd de veer in positie en draai aan de wielen om de snijhoogte in te stellen. Laat de veer los en de wielen zullen in de ingestelde positie blijven.

OPMERKING: De telescopische staaf heeft twee snijhoogtes (25mm & 43mm).

4. AAN/UITSCHAKELAAR (Zie afb. D)

Druk de knop met het open slot om de positie te ontgrendelen en druk dan de aan-/uitknop geheel in. Laat dan de knop met het open slot los. Zo wordt de machine gestart.

Laat de aan-/uitknop los en de machine wordt uitgeschakeld.

INDHOLDSFORTEGNELSE

Introduktion.....	16
Aggregatelementer.....	17
Specifikationer.....	17
Samling og drift.....	17

INTRODUKTION

Kære kunde,

Tak, fordi du købte dette Kress-produkt. Vi har specialiseret os i at udvikle produkter af høj kvalitet, der dækker dine krav til din plæne og din have.

Kress-mærket står for service af førsteklasses kvalitet. Bed din lokale sælger eller vores kundeserviceteam om hjælp, hvis du har spørgsmål om eller problemer med produktet i dets levetid.

Vi er overbeviste om, at du vil nyde at bruge dit Kress-produkt i de kommende år.

AGGREGATELEMENTER

1. TELESKOPISK STANGHÅNDTAG
2. TÆND/SLUK-KNAP
3. LÅSEKNAP
4. INDVENDIGT HÅNDTAG
5. FORBINDELSSESSTIFT
6. FORBINDELSSESBSLAG
7. LÅSEKNAP

TEKNISK DATA

Længde (højde over jorden)**	70cm-110cm
Maks. teleskopisk længde	40cm
Skærehøjde	
Lavere niveau	25mm
Højere niveau	43mm
Vægt	0.5kg

* længde (højde over jorden) betyder den lodrette afstand fra det teleskopiske stanghåndtag til jorden.

BEMÆRK: Læs omhyggeligt brugsvejledningen samt græstrimmerens brugsvejledning inden brug af det teleskopiske håndtag.

⚠ ADVARSEL: Tryk ikke på låseknappen og/eller tænd/sluk-knappen, når du samler det teleskopiske håndtag. Hvis dette ikke overholdes, kan det medføre en ulykke, der medfører en mulig alvorlig personskade.

SAMLING OG DRIFT

1. MONTERING/AFMONTERING AF DET TELESKOPISE HÅNDTAG (se fig. A1)

Samling: Sæt håndtagets forbindelsesbeslag i maskinen.

Fjernelse: Frakobl håndtagets forbindelsesbeslag ved at holde låsetappen nede (se fig. A2) og træk derefter skæret af håndtaget.

BEMÆRK: Efter montering skal du sørge for, at forbindelsesstiften nederst på forbindelsesbeslaget ikke stikker ud. Hvis den stikker ud, skal du samle håndtaget igen. (Se fig. A2)

BEMÆRK: Sørg for, at det teleskopiske håndtag er låst sikkert på plads inden brug.

2. JUSTERING AF HÅNDTAGETS LÆNGDE (se fig. B)

Løsn låseknappen for at forlænge håndtaget, så håndtaget kan glide frit.

Spænd derefter låseknappen for, at låse håndtaget på plads.

BEMÆRK: Låseknappen bruges til at holde håndtaget på plads i enhver forlænget længde.

3. JUSTERING AF SKÆREHØJDE (se fig. C1, C2)

Tryk på venstre hjul for at skubbe fjederen ind. Hold fjederen på plads, og drej derefter hjulene for at justere skærehøjden. Slip fjederen, hvorefter hjulene låses på plads.

BEMÆRK: Det teleskopiske håndtag har to skærehøjder (25 mm og 43 mm).

4. TÆND/SLUK-KNAP (Se fig. D)

Skub låseknappen fremad, så det er låst op, og tryk derefter tænd/sluk-knappen helt ned. Slip derefter låseknappen. Dette vil starte maskinen.

Slip tænd/sluk-knappen for at slukke maskinen.

СОДЕРЖАНИЕ

Введение.....	18
Список Компоненов.....	19
Характеристики.....	19
Сборка и работа.....	19

ВВЕДЕНИЕ

Уважаемый покупатель!

Благодарим вас за приобретение продукции Kress. Мы специализируемся на разработке высококачественной продукции ухода за газонами и садами согласно запросам клиентов.

Торговая марка Kress является синонимом премиального качества. На протяжении всего многолетнего срока службы при возникновении вопросов или проблем, пожалуйста, обращайтесь за помощью по месту приобретения или в нашу службу технической поддержки.

Мы уверены, что в течение следующих лет эксплуатации продукция Kress принесет вам много удовольствия в работе.

ПЕРЕЧЕНЬ КОМПОНЕНТОВ

1. Рукоятка телескопической ручки
2. ПЕРЕКЛЮЧАТЕЛЬ ВКЛ./ВЫКЛ.
3. РУЧКА БЛОКИРОВКИ
4. ВНУТРЕННЯЯ РУЧКА
5. СОЕДИНИТЕЛЬНЫЙ ШТИФТ
6. СОЕДИНИТЕЛЬНАЯ СКОБА
7. КНОПКА БЛОКИРОВКИ

ТЕХНИЧЕСКИЕ ДАННЫЕ

Длина (высота до земли) *	70cm-110cm
Макс. длина в раздвинутом положении	40cm
Высота среза	
Нижний уровень	25mm
Верхний уровень	43mm
Вес	0.5кг

* Длина (высота до земли) означает вертикальное расстояние от рукоятки телескопической ручки до земли.

Примечание: Перед использованием телескопической ручки внимательно прочитайте данную инструкцию, а также руководство по эксплуатации садовых ножниц.

⚠ Предупреждение: Не прикасайтесь к кнопке блокировки и / или переключателю Вкл./Выкл. при сборке телескопической ручки. Невыполнение этого требования может привести к несчастному случаю и серьезным травмам.

Сборка и эксплуатация

1. Сборка/демонтаж телескопической ручки (см. Рис. А1)

Сборка: Выровняйте и вставьте соединительную скобу ручки в машину.

Демонтаж: Отсоедините соединительную скобу ручки, нажав и удерживая стопорный язычок (см. Рис. А2), а затем стянув ножницы с ручки.

Примечание: После сборки убедитесь в том, что соединительный штифт в нижней части соединительной скобы располагается заподлицо, если он выступает, повторно установите ручку (см. Рис. А2).

Примечание: Перед началом работы убедитесь

в том, что телескопическая ручка надежно зафиксирована.

2. Регулировка длины ручки (см. Рис. В)

Ослабьте ручку блокировки, чтобы раздвинуть телескопическую ручку, при этом ручка будет свободно скользить.

Затем затяните ручку блокировки, чтобы зафиксировать ручку на месте.

Примечание: Ручка блокировки используется для фиксации телескопической ручки в нужном положении на любой длине выдвижения.

3. Регулировка высоты среза (см. Рис. С1, С2)

Нажмите на левое колесо, чтобы протолкнуть пружину внутрь. Удерживайте пружину на месте и вращайте колеса, чтобы отрегулировать высоту среза. Отпустите пружину, тогда колеса будут зафиксированы в выбранном положении.

Примечание: У телескопической ручки имеются два уровня высоты среза (25 мм и 43 мм).

4. Переключатель Вкл./Выкл. (см. Рис. D)

Переведите кнопку разблокировки вперед в положение разблокировки, а затем полностью прижмите переключатель Вкл. / Выкл. После этого отпустите кнопку разблокировки. Это включит машину.

Отпустите переключатель Вкл. / Выкл., чтобы выключить машину.

INNEHÅLLSFÖRTECKNING

Introduktion.....	20
Komponenter.....	21
Specifikationer.....	21
Montering & Hantering.....	21

INTRODUKTION

Bästa kund,

Tack för ditt köp av denna produkt från Kress. Vi är engagerade i vår strävan att utveckla produkter av hög kvalitet för att möta kraven för din gräsmatta och trädgård.

Kress som varumärke är synonymt med förstklassig service. Skulle du ha några frågor eller funderingar om din produkt under dess brukstid, kan du kontakta din återförsäljare eller vårt kundtjänstteam för hjälp.

Vi är övertygade om att du kommer att trivas med att arbeta med din produkt från Kress i många år framöver.

KOMPONENTER

1. TELESKOPSTÅNGSHANDTAG
2. STRÖMSTÄLLARE TILL/FRÅN
3. LÅSKNAPP
4. INRE STÅNG
5. ANSLUTNINGSTIFT
6. ANSLUTNINGSFÄSTE
7. INKOPPLINGSSPÄRR

TEKNISK INFORMATION

Längd (höjd till marken) *	70cm-110cm
Max teleskopisk längd	40cm
Klipphöjd	
Lägst nivå	25mm
Högst nivå	43mm
Vikt	0.5kg

* Längd (höjd till marken) betyder det vertikala avståndet från teleskopstångshandtaget till marken.

OBS: Innan du använder teleskopstången, läs noggrant igenom bruksanvisningen samt bruksanvisningen för Grass Shear.

⚠ VARNING: Rör inte låsknappen och/eller strömställare Till/Från när du monterar teleskopstången. Kontrollera gärna detta, då det i annat fall kan orsaka en olycka, vilket kan medföra allvarliga personskador.

MONTERING OCH HANTERING

1. MONTERING/DEMONTERING AV TELESKOPSTÅNGEN (Se figur A1)

Montering: Justera och sätt in stångens anslutningsfäste i maskinen.

Demontering: Koppla bort stångens anslutningsfäste genom att trycka och hålla ner låsfliken (Se figur A2) och sedan ta bort skruven.

OBS: Efter montering, bör du kontrollera så att anslutningsstiftet på undersidan av anslutningsfästet är platt. Om det sticker ut måste du montera på nytt. (Se figur A2)

OBS: Kontrollera så att teleskopstången är ordentligt låst i sitt läge innan den används.

2. JUSTERING AV STÅNGENS LÄNGD (Se figur B)

Lossa låsningsreglaget för att förlänga stången, detta gör att den glider fritt.

Dra sedan åt låsningsreglaget för att återigen låsa stången.

OBS: Låsreglaget används för att hålla stången i rätt position vid önskad längd.

3. JUSTERA KLIPPHÖJDEN (Se figur C1, C2)

Tryck på vänster hjul för att trycka in fjädern. Håll fjädern i rätt läge och rotera sedan hjulen för att justera klipphöjden. Lossa fjädern och hjulen fixeras på plats. OBS: Teleskopstången har två skärhöjdsnivåer (25mm & 43mm).

4. STRÖMSTÄLLARE TILL/FRÅN (Se figur D)

Skjut låsknappen framåt till den olåsta positionen, tryck sedan ned strömställaren ordentligt. Släpp sedan låsknappen då detta kommer att starta maskinen. Stäng av maskinen genom att släppa strömställarknappen.



Copyright © 2021, Positec. All Rights Reserved.
AR01645100