

Kress

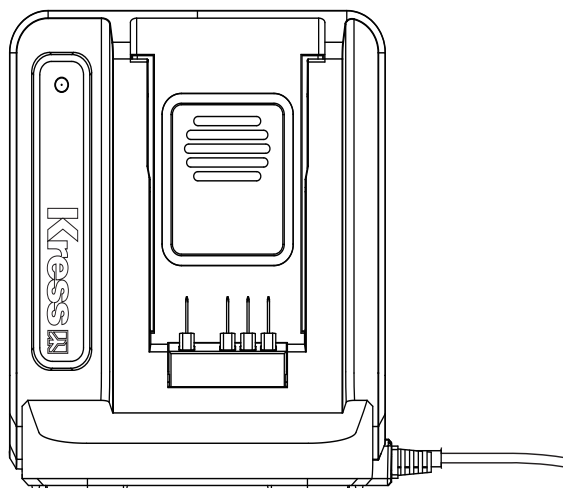

Battery Charger	EN	P02
Chargeur de Batterie	F	P10
Cargador de Baterías	ES	P17
KA3712 KA3714		

TABLE OF CONTENTS

Safety Instructions.....	3
Symbols.....	4
Specifications.....	4
Component List.....	5
Charging procedure.....	7
Problem solution.....	8
Maintain Tools With Care.....	8
FCC Part 15 Supplier's Declaration of Conformity.....	8
Troubleshooting.....	9

PRODUCT SAFETY IMPORTANT SAFETY INSTRUCTIONS

Save these instructions - this manual contains important safety and operating instructions for battery charger models KA3712/KA3714.

DANGER – to reduce the risk of fire or electrical shock, carefully follow these instructions

Before using the battery charger, read all instructions and cautionary markings on the battery charger, battery, and the product using the battery.



WARNING: This product can expose you to chemicals including lead and Di(2-ethylhexyl)phthalate (DEHP) which are known to the State of California to cause cancer and birth defects or other reproductive harm. For more information go to www.P65Warnings.ca.gov.

WARNING:

1. **WARNING**—To reduce the risk of fire and electric shock, install in a temperature and humidity controlled indoor area relatively free of conductive contaminants.
2. **CAUTION**—To reduce the risk of fire and electrical shock, remove battery charger from the receptacle when not in use.
3. **WARNING –To Avoid Electric Shock –Do not touch exposed live terminals or connected parts.**
4. **CAUTION**—For continued protection against risk of fire, replace only with the same type and rating of fuse.
5. **CAUTION**—To reduce the risk of fire, use only on circuits with 3 A (KA3712)/5 A(KA3714) branch-circuit protection in accordance with the National Electrical Code, ANSI/NFPA 70.
6. **CAUTION**—For use indoor only. To reduce the risk of fire and electrical shock, do not expose to liquid, vapor or rain.
7. **CAUTION**—Disconnect power supply before changing fuse.
8. **CAUTION**—To reduce the risk of injury, charge only KA3000 ,KA3001,KA3002,KA3008, KA3018 type rechargeable batteries. Other types of batteries may burst causing personal injury and damage.

SAVE THESE INSTRUCTIONS

INFORMATION FOR RADIATED EMISSION

This device complies with Canadian ICES-001.
This device complies with Part 15 of the FCC Rules.
Operation is subject to the following two conditions:
(1) this device may not cause harmful interference,
and
(2) this device must accept any interference

received, including interference that may cause undesired operation.



WARNING: Changes or modifications to this unit not expressly approved by the party responsible for compliance could void the user's authority to operate the equipment.

- NOTE: This equipment has been tested and found to comply with the limits for a Class B digital device, pursuant to Part 15 of the FCC Rules.

These limits are designed to provide reasonable protection against harmful interference in a residential installation. This equipment generates, uses and can radiate radio frequency energy and, if not installed and used in accordance with the instructions, may cause harmful interference to radio communications.

However, there is no guarantee that interference will not occur in a particular installation. If this equipment does cause harmful interference to radio or television reception, which can be determined by turning the equipment off and on, the user is encouraged to try to correct the interference by one or more of the following measures:

- Reorient or relocate the receiving antenna.
- Increase the separation between the equipment and receiver.
- Connect the equipment into an outlet on a circuit different from that to which the receiver is connected.
- Consult the dealer or an experienced radio/TV technician for help.

SYMBOLS

	Read the operator's manual.
	Warning

TECHNICAL DATA

		KA3712	KA3714
Rated Input voltage	120 V~60 Hz		
Output voltage	60 V		
Charging current	3 A	5 A	
Power Input	215 W	350 W	
Charge battery	Li-Ion		
Battery model	KA3000 / KA3001 / KA3002 / KA3008 / KA3018		
Battery capacity	2.0 Ah / 2.5 Ah / 4.0 Ah / 5.0 Ah / 8.0 Ah		
Number of battery pack	1		
Charging time (approx.)	2.0 Ah	40 mins	25 mins
	2.5 Ah	50 mins	30 mins
	4.0 Ah	80 mins	50 mins
	5.0 Ah	100 mins	60 mins
	8.0 Ah	128 mins	77 mins
Protection class			
Machine weight	3.31 lbs (1.5 kg)	3.75 lbs (1.7 kg)	

For the technical data of the types, the number of cells and the rated capacity of the batteries that can be charged, please refer the nameplate of the battery pack supplied by Kress.

4

EN

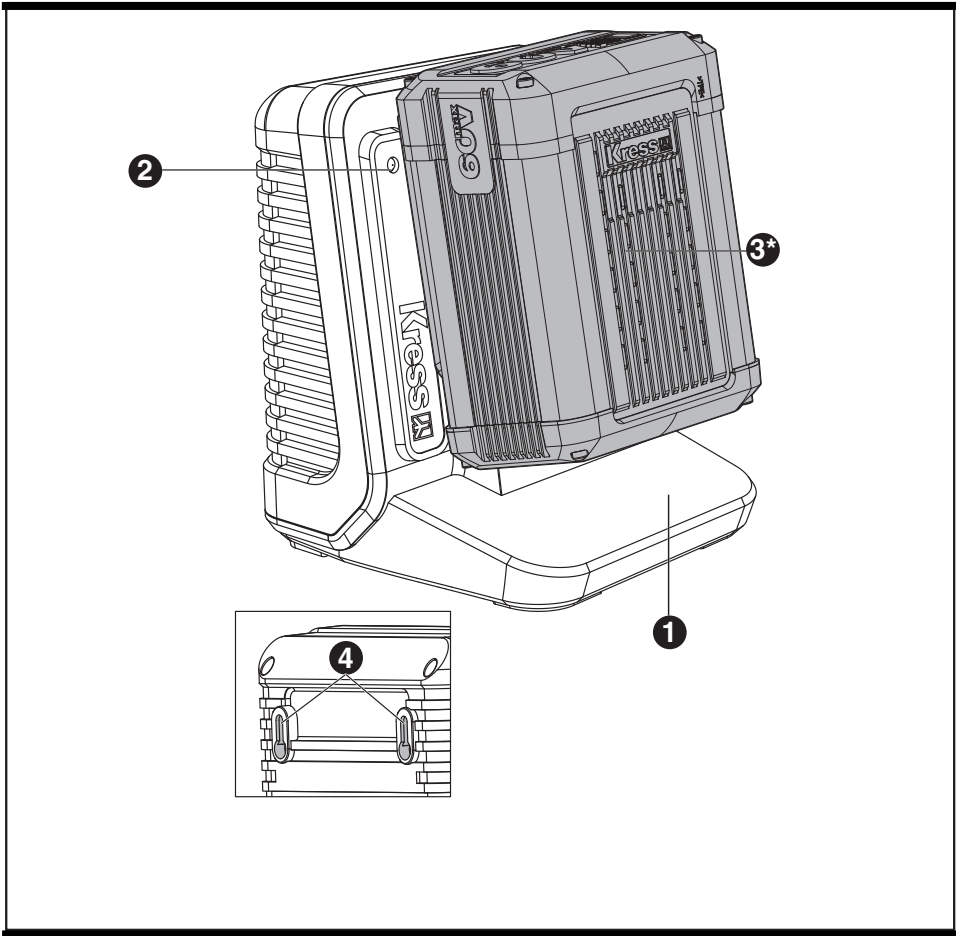

COMPONENT LIST

-
- | | |
|----|---------|
| 1. | CHARGER |
|----|---------|
-
- | | |
|----|------------------------|
| 2. | CHARGE INDICATOR LIGHT |
|----|------------------------|
-
- | | |
|----|----------------|
| 3. | BATTERY PACK * |
|----|----------------|
-
- | | |
|----|------------------|
| 4. | WALL-MOUNT HOLES |
|----|------------------|
-

*Not all the accessories illustrated or described are included in standard delivery.

We recommend that you purchase your accessories from the same store that sold you the battery charger. Refer to the accessory packaging for further details. Store personnel can assist you and offer advice.

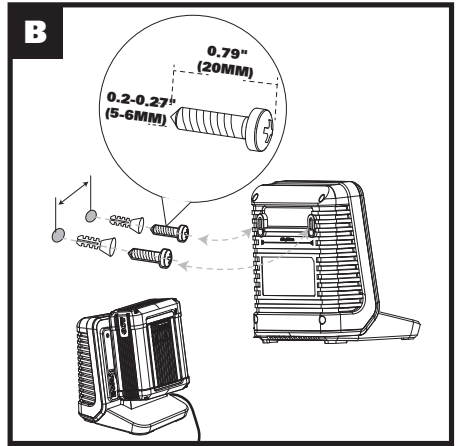
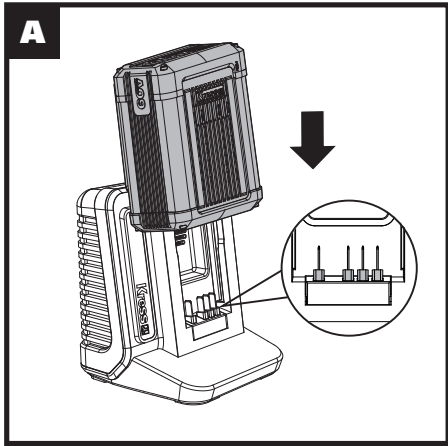

CHARGING PROCEDURE



NOTE: Before using the tool, read the instruction book carefully.

CHARGING INSTRUCTIONS

1. CHARGING YOUR BATTERY PACK



WARNING: The charger and battery pack are specifically designed to work together so do not attempt to use any other devices.

Never insert or allow metallic objects into your charger or battery pack connections because an electrical failure and hazard will occur.

2. BEFORE USING YOUR CORDLESS TOOL

Your battery pack is partly charged and needs to be fully charged before first use.

3. HOW TO CHARGE YOUR BATTERY CHARGING PROCEDURE

- 1) Plug the charger into an appropriate outlet (120 V).
- 2) Slide the battery pack into the charger as shown in illustration A., the LIGHT will become green and flash to show charging has started.
- 3) After a period of charging, the light will stay green without flashing, which means the battery is fully charged.











WARNING: When battery charge runs out after continuous use or exposure to direct sunlight or heat, allow time for the battery to cool down before re-charging to achieve the full charge.

CHARGING INDICATOR

This charger is a "smart charger" that is designed to provide you information on the status of your battery charge. Indicator lights in the table below will show the charging status.

If you receive a defective battery indication light (red on), insert a new battery to determine if the charger is OK. If the new battery charges correctly, then the original pack is defective and should be returned to a service center or recycling service center. If the new battery pack displays the same problem as the original Battery Pack, have the charger tested at an authorized service center.

Light	ON/Flash	Status
 Red on		Defective Battery
 Red flash		Battery Temperature Protection. The temperature of battery pack is less than 32°F(0°C) or more than 140°F(60°C).

 Green on		Fully Charged
 Green flash		Charging

BATTERY TEMPERATURE PROTECTION

This charger has a battery temperature protection feature. When the charger detects a battery pack that is too hot (the light will be red and flash), its internal fan will rapidly cool the battery to the correct temperature. When the charger detects a battery pack that is too cold (the light will be red and flash), it automatically activates the protection circuit, and suspends charging until the battery pack has reached the correct temperature. The charging process will then automatically begin (the light will be green and flash). This feature ensures maximum battery life.

LEAVING THE BATTERY PACK IN THE CHARGER

If a fully charged battery pack is left in the charger, the Light will remain green. The battery pack will remain charging with a maintenance trickle current.

DEFECTIVE BATTERY PACKS

This charger will detect a defective battery pack. When a defective battery pack is inserted into the charger, the charger will try to repair it. This process will last about 30mins (the light will be green and flash). If the repair is successful, the charger will automatically begin to charge the battery pack to the highest capacity possible (the light will be green and flash). If the light becomes solid red, the battery pack is dead.

NOTE: Repaired battery packs are still usable but should not be expected to perform as much work as new battery packs.

MOUNTING CHARGER ONTO THE WALL

Install screws (not provided) in the wall. Use screws sufficiently strong to hold the combined weight of the charger and battery pack. (See Fig. B)

IMPORTANT CHARGING NOTES:

1. For a new battery or a battery that has been in storage for sometime, please recharge the battery before use. If you want to store the battery for a long time, please fully charge the battery pack to ensure maximum battery life.
2. Longer life and better performance can be obtained if the battery pack is charged when the air temperature is between 65°F and 75°F (18°C-24°C). Do not charge the battery pack in air temperatures below 32°F (0°C), or above 104°F(40°C). This is important as it can prevent

- serious damage to the battery pack.
3. Never freeze your charger or immerse charger in water or any other liquid.
 4. When the battery pack fails to produce sufficient power on jobs that were previously done easily, please recharge your battery, do not continue to use under this condition. You may charge a partially used pack whenever you desire with no adverse affect on the battery pack.
 5. When charging it is normal that the charger and battery pack may become warm to touch.
 6. If the battery pack does not charge properly:
 - a. Check current at power outlet by plugging in another appliance.
 - b. Plug and unplug to check whether the charger is ok
 - c. Check whether the battery has been damaged
 - d. Move the charger and battery pack to a location where the surrounding air temperature is approximately 65°F and 75°F (18°C-24°C).
 - e. If the charging problem persists, take the tool, battery pack and charger to an authorized service center.
 - f. Under certain conditions, when the charger is plugged into the power supply, the exposed charging contacts inside the charger can be shorted by foreign material. Foreign materials of a conductive nature such as metallic particles should be kept away from charger cavities. Always unplug the charger from the power supply when there is no battery pack in the charger or before attempting to clean.

PROBLEM SOLUTION

1. I CANNOT FIT THE BATTERY INTO THE BATTERY CHARGER. WHY?

- a) Check if the charger and the battery pack are specifically designed for working together.
- b) The battery can be inserted into the charger only in one direction. Turn the battery around until it can be inserted into the slot, the indicator light should be green and flash when the battery is charging.

2. REASONS FOR DIFFERENT CHARGING TIMES

The charging time can be affected by many reasons which are not defects in your product.

- a) If the battery pack is only partly discharged it may be re-charged in less than rated charging time.
- b) If the battery pack and ambient temperature are very cold/ hot, it may take longer to re-charge. Please find an appropriate environment with proper air temperature to start charging.

MAINTAIN TOOLS WITH CARE

Remove the plug from the socket before carrying out any adjustment, servicing or maintenance. Your tool requires no additional lubrication or maintenance. Never use water or chemical cleaners to clean your power tool. Wipe clean with a dry cloth. Always store your power tool in a dry place. If the supply cord is damaged, it must be replaced by the manufacturer, its service agent or similarly qualified persons in order to avoid a hazard.

FCC PART 15 SUPPLIER'S DECLARATION OF CONFORMITY

PRODUCT DESCRIPTION : Battery Charger

MODEL NUMBER : KA3712/KA3714

TRADE NAME : Kress

THIS DEVICE COMPLIES WITH PART 15 OF THE FCC RULES.

OPERATION IS SUBJECT TO THE FOLLOWING TWO CONDITIONS:

- (1) **THIS DEVICE MAY NOT CAUSE HARMFUL INTERFERENCE, AND**
- (2) **THIS DEVICE MUST ACCEPT ANY INTERFERENCE RECEIVED, INCLUDING INTERFERENCE THAT MAY CAUSE UNDESIRED OPERATION.**

RESPONSIBLE PARTY :

POSITEC USA, INC.

10130 PERIMETER PARKWAY, CHARLOTTE, NC

28216 USA

TEL.: (704) 599-3711

FAX: (704) 599-6390

TROUBLE SHOOTING

Problems	Causes	Solutions
The charger doesn't work All LED lights go out	Defective battery pack or charger Bad connection between battery pack and charger.	1. Try to remove battery pack from the charger and reinstall. 2. Try to use other stand-by battery packs. 3. Unplug the charger and connect to an alternative power source.
The charger doesn't work and LED light flashes red.	Battery pack is too cold or too hot.	Allow the battery pack to reach normal temperature and charging will begin when battery pack itself returns to 37°F (3°C) or 133°F (55°C)
The charger doesn't work and red LED light is on.	Battery pack is overdiacharged.	Battery pack might be damaged. Please replace it with the new one.

TABLE DES MATIÈRES

Instructions se sécurité.....	11
Symboles.....	12
Spécifications.....	12
Liste de composants.....	13
Procédure de charge.....	14
Solutions aux problèmes.....	15
Entretien.....	15
FCC PARTIE 15	
Déclaration de conformité du fournisseur.....	16
Dépannage.....	16

CONSIGNES DE SÉCURITÉ INSTRUCTIONS IMPORTANTES CONCERNANT LA SÉCURITÉ

Conserver ces instructions- ce manuel contient des instructions importantes concernant la sécurité et le fonctionnement pour modèles de chargeurs de batterie [KA3712/KA3714](#).

Attention-pour réduire les risques d'incendie, d'électrocution ou de blessure, respecter les consignes de sécurité ci-dessous.

Avant d'utiliser le chargeur de batterie, lisez toutes les instructions et marques de précautions contenues dans ce manuel, sur le support de chargement de la batterie, sur de bloc de batterie et sur le produit utilisant ce bloc de batterie afin d'éviter les utilisations erronées et les possibles blessures ou dégâts.



AVERTISSEMENT: Ce dispositif peut vous exposer aux produits chimiques notamment le plomb et le di-phthalate (de 2-éthylhexyle) (DEHP) qui sont reconnus dans l'État de Californie comme causant des cancers et des anomalies congénitales ou d'autres anomalies de la reproduction. Pour en savoir plus, veuillez consulter le site www.P65Warnings.ca.gov.

AVERTISSEMENT :

1. **AVERTISSEMENT** - Pour réduire le risque d'incendie et d'électrocution, installez dans une zone intérieure à température et humidité relativement contrôlées, exempte de contaminants conducteurs.
2. **ATTENTION** - Pour réduire le risque d'incendie et d'électrocution, retirez le chargeur de batterie de la prise lorsqu'il n'est pas utilisé.
3. **AVERTISSEMENT** - Pour éviter les électrocutions, ne touchez pas les bornes sous tension exposées ou les pièces connectées.
4. **ATTENTION** - Pour une protection continue contre le risque d'incendie, remplacez les fusibles uniquement par des fusibles de même type et de mêmes valeurs.
5. **ATTENTION** - Pour réduire le risque d'incendie, utilisez uniquement sur les circuits équipés d'une protection de circuit de dérivation 3 A (KA3712) / 5 A (KA3714) conformément au code national de l'électricité, ANSI/NFPA 70.
6. **ATTENTION** - Utilisation en intérieur uniquement. Pour réduire le risque d'incendie et d'électrocution, ne pas exposer à des liquides, à de la vapeur ou à la pluie.
7. **ATTENTION** - Débranchez l'alimentation avant de changer le fusible.
8. **ATTENTION** - Pour réduire le risque de blessure, chargez uniquement des piles

rechargeables de type [KA3000](#), [KA3001](#), [KA3002](#), [KA3008](#), [KA3018](#). Des types de batteries différents peuvent éclater et causer des blessures et des dommages.

CONSERVEZ CES INSTRUCTIONS

INFORMATION POUR LES ÉMISSIONS RAYONNÉES

Cet appareil ISM est conforme à la norme NMB-001 du Canada.

Cet appareil est conforme au paragraphe 15 du règlement du FCC.

Son utilisation est sujette aux deux conditions suivantes :

- 1) Ce dispositif ne doit pas causer d'interférences nuisibles;
- 2) Ce dispositif doit accepter toute interférence reçue, y compris toute interférence pouvant causer un fonctionnement indésirable.



Avertissement: Tout changement ou toute modification à cet appareil qui n'est pas expressément approuvé par l'institution responsable de la conformité peut faire annuler le droit de l'utilisateur d'utiliser ce matériel.

REMARQUE: cet équipement a été testé et jugé conforme aux limites propres aux appareils numériques de Classe B, conformément au Paragraphe 15 du règlement du FCC.

Ces limites sont destinées à offrir une protection raisonnable contre les interférences nuisibles d'une installation résidentielle. Cet équipement produit, utilise et peut émaner des ondes radiofréquences et, s'il n'est pas installé et utilisé conformément aux directives du fabricant, peut causer des interférences nuisibles aux communications radio. En fonction des installations réalisées, il n'est cependant pas garanti que toute interférence soit exclue. Si cet équipement cause des interférences nuisibles à toute réception radio ou télévision, ce qui peut être déterminé en allumant et éteignant l'équipement, l'utilisateur est encouragé à tenter de corriger ces interférences en prenant l'une ou plusieurs des mesures suivantes:

- Réorienter l'antenne de réception ou en changer l'emplacement;
- Augmenter la distance entre l'équipement et le récepteur;
- Brancher l'équipement à une prise située sur un circuit différent de celui sur lequel le récepteur est connecté;
- Contacter le détaillant ou consulter un technicien radio/télé qualifié.

SYMBOLES



Avant d'utiliser le chargeur de pile, lisez le manuel



Avertissement

DONNÉES TECHNIQUES

	KA3712	KA3714
Tension d'entrée nominale	120 V~60 Hz	
Tension de sortie	60 V	
Courant de charge	3 A	5 A
Entrée d'alimentation	215 W	350 W
Batterie rechargeable	Li-Ion	
Modèle de batterie	KA3000 / KA3001 / KA3002 / KA3008 / KA3018	
Capacité de la batterie	2.0 Ah / 2.5 Ah / 4.0 Ah / 5.0 Ah / 8.0 Ah	
Nombre de blocs-piles	1	
Temps de charge (approx.)	2.0 Ah	25 mins
	2.5 Ah	30 mins
	4.0 Ah	50 mins
	5.0 Ah	60 mins
	8.0 Ah	77 mins
Indice de protection	/II	
Poids de la machine	3.31 lbs(1.5 kg)	3.75 lbs(1.7 kg)

Pour obtenir les caractéristiques techniques concernant les types, le nombre de cellules et la capacité nominale des batteries pouvant être chargées, veuillez consulter la plaque signalétique de la batterie fournie par Kress.

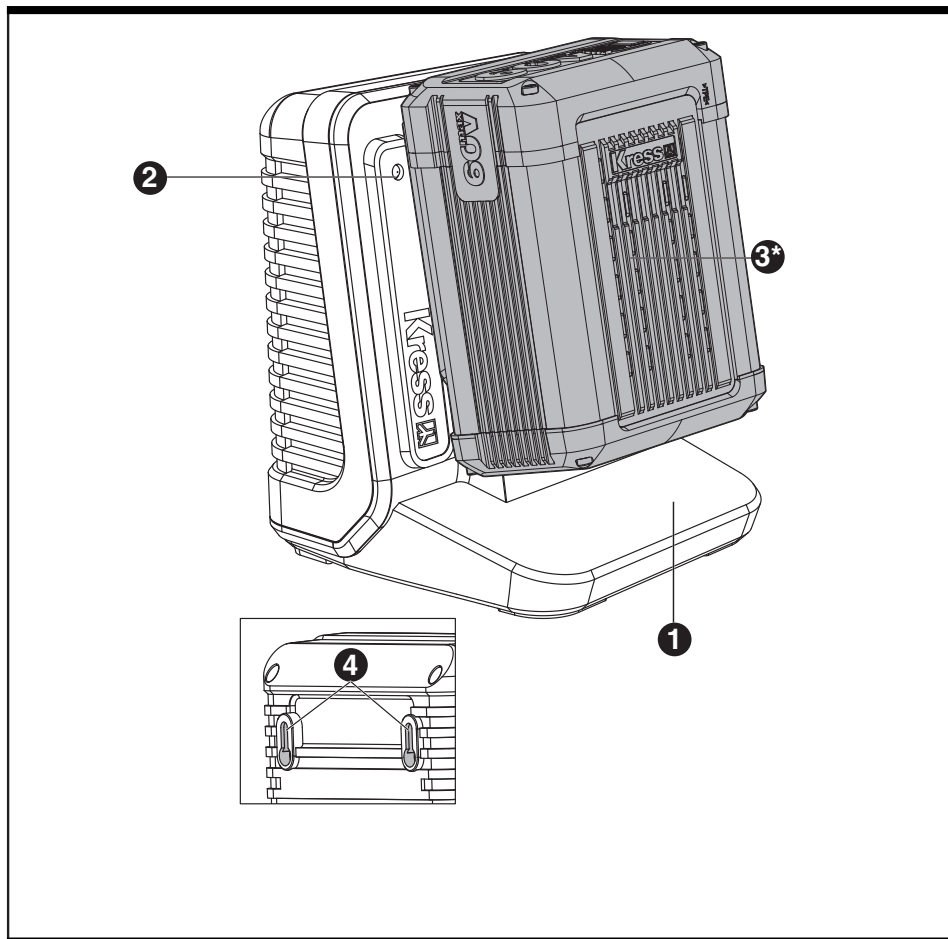

LISTE DES ÉLÉMENTS

1. CHARGEUR
2. VOYANT DE CHARGE
3. BATTERIE*
4. TROUS DE MONTAGE MURAL

* Les accessoires illustrés ou décrits ne sont pas tous compris dans le cadre de la livraison standard.

Nous vous recommandons d'acheter tous vos accessoires du même magasin qui vous a vendu l'outil. Choisissez le type d'outil approprié au travail que vous désirez entreprendre. Pour de plus amples renseignements, consultez l'emballage de l'accessoire. Le personnel du magasin peut également vous conseiller.

PROCEDURE DE CHARGEMENT



REMARQUE: Avant d'utiliser cet outil, assurez-vous de lire attentivement le manuel d'utilisation.

INSTRUCTIONS DE CHARGE

1. BLOC-PILE EN RECHARGE



AVERTISSEMENT:

Le chargeur et la batterie sont spécifiquement conçus pour être utilisés ensemble, ne faites pas usage d'autres articles. N'insérez jamais d'objets métalliques et ne laissez pas non plus de tels objets entrer en contact avec les bornes de la batterie/chargeur. Ceci est dangereux et entraînera une panne du chargeur.

2. AVANT D'UTILISER VOTRE PONCEUSE

Votre batterie est partiellement chargée et doit être complètement chargée avant la première utilisation.

3. COMMENT RECHARGEUR LE BLOC-PILE

PROCEDURE DE CHARGEMENT

- 1) Branchez le chargeur dans une prise appropriée (120 V).
- 2) Faites glisser la batterie dans le chargeur comme indiqué dans l'illustration A., Le voyant devient vert et clignote pour indiquer que la charge a commencé.
- 3) Après une période de recharge, le voyant restera vert sans clignoter, ce qui signifie que la batterie est complètement chargée.











AVERTISSEMENT:

Lorsque la charge de la batterie s'épuise après une utilisation continue ou l'exposition directe à la lumière du soleil ou à une source de chaleur, laissez la batterie se refroidir avant la recharge pour atteindre la charge complète.

INDICATEUR DE CHARGEMENT

Ce chargeur est un « chargeur intelligent » conçu pour vous fournir des informations sur l'état de charge de votre batterie. Les voyants dans Le tableau ci-dessous indiquent l'état de charge. Si vous recevez un voyant d'indication de batterie défectueuse (rouge allumé), insérez une nouvelle batterie pour déterminer si le chargeur fonctionne correctement. Si la nouvelle batterie se charge correctement, cela signifie que le bloc d'origine est défectueux et qu'il doit être retourné à un centre de service ou à un centre de recyclage. Si le nouveau bloc-pile pose le même problème que le bloc-pile d'origine, faites tester le chargeur dans un centre de service agréé.

Lumière	Marche/clignotant	État
 Rouge Allumé		Batterie défectueuse
 Rouge clignotant		Protection de la température de la batterie La température de la batterie est inférieure à 32°F(0°C) ou supérieure à 140°F(60°C).
 Vert Allumé		Batterie pleine
 Vert clignotant		Batterie en charge

BLOCS-PILES DÉFECTUEUSE

Ce chargeur détectera une batterie défectueuse. Lorsqu'une batterie défectueuse est insérée dans le chargeur Ce processus dure environ 30 minutes (le voyant deviendra vert et clignotera); quand la réparation est terminée, le chargeur se met à charger automatiquement le bloc-pile à la plus grande capacité possible (le voyant deviendra vert et clignotera). Si le voyant devient rouge continu, la batterie est morte.

REMARQUE: Les blocs-piles réparés sont encore utilisables, mais il ne faut pas s'attendre à ce qu'ils fonctionnent aussi bien que les blocs-piles neufs.

PROTECTION DE LA TEMPÉRATURE DE LA BATTERIE

Ce chargeur dispose d'une fonction de protection de la température de la batterie. Lorsque le chargeur détecte une batterie trop chaude (le voyant sera rouge et clignotera), son ventilateur interne refroidira rapidement la batterie à la bonne température. Lorsque le chargeur détecte une batterie trop froide (le voyant sera rouge et clignotera), il active automatiquement le circuit de protection et suspend la charge jusqu'à ce que la batterie ait atteint la température correcte. Le processus de charge recommencera alors automatiquement (le voyant sera vert et clignotera). Cette fonctionnalité garantit une autonomie maximale de la batterie.

LAISSER LA BATTERIE DANS LE CHARGEUR

Si une batterie complètement chargée est laissée dans le chargeur, le voyant demeurera vert. La batterie continuera à charger avec un courant d'entretien.

MONTAGE DU CHARGEUR SUR LE MUR

Installez les vis (non fournies) dans le mur. Utilisez des vis suffisamment solides pour supporter le poids combiné du chargeur et de la batterie. (Voir Fig. B)

REMARQUES IMPORTANTES RELATIVES AU CHARGEMENT:

1. Pour une nouvelle batterie ou une batterie qui a été stockée pendant un moment, veuillez recharger la batterie avant utilisation. Si vous voulez stocker la batterie pendant un long moment, veuillez recharger entièrement le bloc-pile pour assurer une durée de vie maximale de la batterie.
2. Il est possible de prolonger la durée de vie et d'améliorer la performance en chargeant le bloc-pile à une température de l'air ambiant comprise entre 65°F à 75°F (18 à 24°C). Ne chargez pas le bloc-pile à une température de l'air ambiant inférieure à 32°F (0°C) ou supérieure à 104°F (40°C). C'est important, car cela peut éviter d'endommager sérieusement le bloc-pile.
3. Ne faites jamais geler votre chargeur ou ne l'immergez jamais dans l'eau ou dans tout autre liquide.
4. Quand le bloc-pile ne produit pas assez de courant pour des tâches qui étaient auparavant faciles à accomplir, veuillez recharger la batterie et cesser de l'utiliser dans cette condition. Vous pouvez charger un bloc-pile partiellement utilisé quand vous le souhaitez sans effet adverse sur le bloc-pile.
5. Pendant le chargement, il est normal que le chargeur et le bloc-pile s'échauffent.
6. Si le bloc-pile ne se charge pas correctement:
 - a. vérifiez le courant à la prise en branchant un autre appareil.
 - b. branchez et débranchez pour vérifier si le chargeur fonctionne
 - c. vérifiez si la batterie a été endommagée
 - d. déplacez le chargeur et le bloc-pile vers un autre emplacement où la température de l'air ambiant est comprise entre 65°F à 75°F (18 à 24°C).
 - e. si le problème de chargement persiste, apportez l'outil, le bloc-pile et le chargeur à un centre de service agréé.
 - f. dans certaines conditions, quand le chargeur est branché dans la prise de courant, les contacts de chargement exposés situés dans le chargeur peuvent être court-circuités par des matières étrangères. Les matières étrangères de nature conductrice, telles que les particules métalliques, doivent être tenues à l'écart des cavités du chargeur. Débranchez toujours le chargeur de la prise de courant quand il n'y a pas de bloc-pile dans le chargeur ou avant le nettoyage.

PROBLEMES ET SOLUTIONS

1. POURQUOI NE PUIS-JE PAS INSÉRER LE BLOC-PILE DANS LE CHARGEUR?

- a) Le chargeur et les outils contenus dans cet emballage sont spécialement conçus pour fonctionner ensemble.
- b) Le bloc-pile ne peut être insérée dans le chargeur que dans un sens. Retournez celui-ci jusqu'à ce qu'il s'insère correctement. Le voyant vert clignotant doit s'allumer quand la pile est en charge.

2. QUELLES SONT LES RAISONS DES DIFFÉRENTS TEMPS DE CHARGE

Le temps de charge peut être affecté par de nombreux paramètres sans que votre produit soit défectueux.

- a) Si le bloc-pile n'est déchargée que partiellement elle peut être rechargée en moins du temps de charge prévu.
- b) Si la batterie et la température ambiante sont très froides/chaudes, le temps de recharge peut s'allonger. Veuillez trouver un environnement approprié avec la température de l'air appropriée pour commencer à charger.

ENTRETIEN

Retirez la prise de la prise murale avant d'effectuer n'importe quel travail de réglage, de réparation ou d'entretien.

Votre outil ne nécessite aucune entretien supplémentaire. N'utilisez jamais de l'eau ou des nettoyeurs chimiques pour nettoyer l'outil. Essayez-le avec un chiffon sec. Toujours entreposer votre outil électrique dans un endroit sec.

Si le cordon d'alimentation est endommagé, il doit être remplacé par le fabricant, son agent de réparation ou d'autres personnes professionnelles afin d'éviter tout danger.

SECTION 15 DES RÉGLEMENTATIONS DE LA FCC DÉCLARATION DE CONFORMITÉ DU FOURNISSEUR

Description de l'appareil : Chargeur de batterie à double emplacement

Numéro du modèle : KA3712/KA3714

Nom commercial : Kress

Cet appareil est conforme à la section 15 des Réglementations de la FCC.

Son utilisation est sujette aux deux conditions suivantes :

- (1) Cet appareil ne doit pas provoquer d'interférences nuisibles, et
- (2) Cet appareil doit accepter toute autre interférence reçue, y compris les interférences pouvant entraîner un fonctionnement non désiré.

Partie responsable :

Positec USA, Inc.

10130 Perimeter Parkway, Charlotte, NC 28216 USA

Tel.: (704) 599-3711

Fax: (704) 599-6390

DÉPANNAGE

Problèmes	Causes	Solutions
Le chargeur ne fonctionne pas Toutes les lumières LED sont éteintes	Batterie ou chargeur défectueux Mauvaise connexion entre la batterie et le chargeur.	1. Essayez de retirer la batterie du chargeur et réinstallez-la. 2. Essayez d'utiliser d'autres batteries. 3. Débranchez le chargeur et rebranchez-le à la source d'alimentation.
Le chargeur ne fonctionne pas et le voyant LED clignote en rouge.	La batterie est trop froide ou trop chaude.	Laissez la batterie atteindre la température normale et la charge recommencera quand la batterie est à nouveau entre 37°F (3°C) ou 133°F (55°C).
Le chargeur ne fonctionne pas et le voyant LED clignote en rouge.	La batterie est trop déchargée.	La batterie est peut-être endommagée. Veuillez la remplacer par une nouvelle.

TABLA DE CONTENIDO

Instrucciones de seguridad.....	18
Símbolos.....	19
Especificaciones.....	19
Lista de componentes.....	20
Procedimiento de carga.....	21
Solución de problemas.....	22
Mantenimiento.....	22
Declaración de conformidad del suministrador con la Parte 15 de FCC.....	23
Resolución de problemas.....	23

PSEGURIDAD DEL PRODUCTO

INSTRUCCIONES DE SEGURIDAD

Conserve estas instrucciones - Este manual contiene instrucciones de seguridad y funcionamiento importantes para el modelo de cargador de baterías KA3712/KA3714.

PELIGRO - Para evitar un riesgo de incendio o descarga eléctrica, siga detenidamente estas instrucciones.

Antes de utilizar el cargador de baterías, lea todas las instrucciones e indicaciones de precaución del cargador de baterías y del producto que utiliza una batería.

 **ADVERTENCIA:** Este producto puede exponerlo a sustancias químicas, como plomo y di (2-etilhexilo) ftalato (DEHP), que el estado de California reconoce como causantes de cáncer y defectos de nacimiento u otros daños reproductivos. Para más información visite www.P65Warnings.ca.gov.

ADVERTENCIA:

1. **ADVERTENCIA** – Para reducir el riesgo de incendio y descarga eléctrica, instale en un área interior relativamente libre de contaminantes conductores y con temperatura y humedad controladas.
2. **PRECAUCIÓN** – Para reducir el riesgo de incendio y descarga eléctrica, retire el cargador de baterías del tomacorriente cuando no lo use.
3. **ADVERTENCIA** – Para evitar descargas eléctricas – No toque terminales energizados expuestos ni partes conectadas.
4. **PRECAUCIÓN** – Para la protección continua contra el riesgo de incendio, sustituya solamente con fusible del mismo tipo y valor nominal.
5. **PRECAUCIÓN** – Para reducir el riesgo de incendio, use solamente en circuitos provistos con protección de circuitos derivados de 3 A (KA3712) / 5 A (KA3714) según el Código Eléctrico Nacional, ANSI/NFPA 70.
6. **PRECAUCIÓN** – Solo para uso en interiores. Para reducir el riesgo de incendio y de choque eléctrico, no lo exponga a líquidos, vapores ni a la lluvia.
7. **PRECAUCIÓN** – Desconecte el suministro antes de cambiar el fusible.
8. **PRECAUCIÓN** – Para reducir el riesgo de lesiones, cargue solamente baterías recargables del tipo KA3000, KA3001, KA3002, KA3008, KA3018. Otros tipos de baterías pueden explotar y provocar lesiones personales o daños.

INFORMACIÓN PARA EMISIONES RADIADAS

Este dispositivo cumple con la Canadiense de las normas de la ICES-001.

Este dispositivo cumple con la sección 15 de las normas de la FCC.

Su operación está sujeta a las siguientes dos condiciones:

- 1) Este dispositivo no puede causar interferencia dañina y
- 2) Este dispositivo debe aceptar cualquier interferencia que reciba, incluyendo aquella interferencia que podría producir una operación no deseada.



ADVERTENCIA: Los cambios o las modificaciones que se le realicen a esta unidad sin aprobación expresa del tercero responsable del cumplimiento pueden anular la autorización del usuario para operar el equipo.

- NOTA: Este equipo ha sido probado y se ha encontrado que cumple con los límites establecidos para dispositivos digitales Clase B, en conformidad con la Parte 15 del Reglamento de la FCC.

Estos límites están diseñados para ofrecer un nivel razonable de protección contra la interferencia dañina en instalaciones residenciales. Este equipo genera, utiliza y puede emitir energía de radiofrecuencia y, si no se instala y utiliza de acuerdo a las instrucciones proporcionadas, puede producir una interferencia dañina a la comunicación radial.

Sin embargo, no existen garantías de que no ocurra interferencia alguna en una instalación en particular. Si este equipo produce interferencia dañina a su recepción radial y de televisión, lo que puede ser determinado al apagar y volver a encender el equipo, se pide al usuario que corrija la interferencia implementando una o más de las siguientes medidas:

- Cambie la orientación o el lugar donde está ubicada la antena receptora.
- Aumente el espacio que separa al equipo del receptor.
- Conecte el equipo a una toma de corriente que esté en un circuito diferente al circuito al que está conectado el receptor.
- Consulte con el concesionario o con un técnico de radio y televisión con experiencia que pueda ayudarle.

GUARDE ESTAS INSTRUCCIONES

SÍMBOLOS

	Antes de utilizar el cargador de baterías, lea el manual
	Advertencia

DATOS TÉCNICOS

	KA3712	KA3714	
Tensión de entrada nominal	120 V~60 Hz		
Tensión de salida	60 V		
Corriente de carga	3 A	5 A	
Entrada de energía	215 W	350 W	
Batería que carga	Li-Ion		
Modèle de batterie	KA3000 / KA3001 / KA3002 / KA3008 / KA3018		
Capacité de la batterie	2.0 Ah / 2.5 Ah / 4.0 Ah / 5.0 Ah / 8.0 Ah		
Número de baterías	1		
Tiempo de carga (aprox.)	2.0 Ah	40 mins	25 mins
	2.5 Ah	50 mins	30 mins
	4.0 Ah	80 mins	50 mins
	5.0 Ah	100 mins	60 mins
	8.0 Ah	128 mins	77 mins
Clase de protección	/II		
Peso de la máquina	3.31 lbs (1.5 kg)	3.75 lbs (1.7 kg)	

Por favor consulte la placa de identificación del paquete de batería suministrado por Kress respecto a los datos técnicos de los tipos, número de celdas y capacidad nominal de las baterías que se pueden cargar.

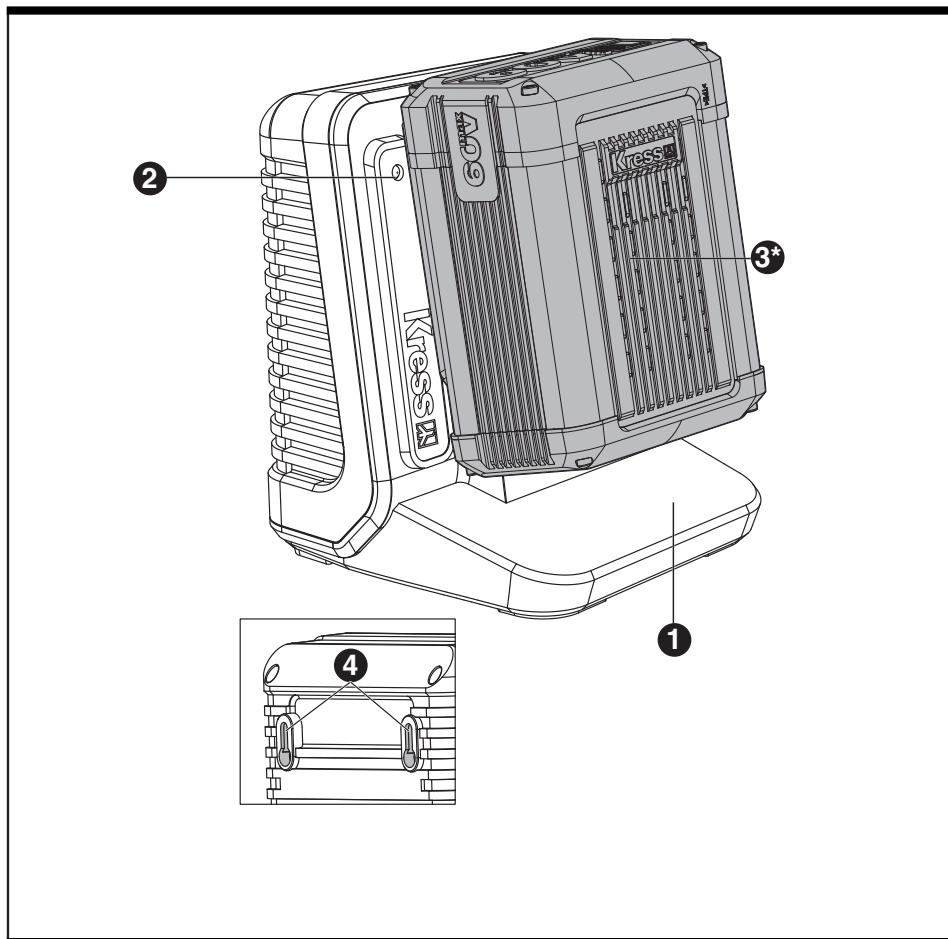

LISTA DE PARTES

1. CARGADOR
2. LUZ INDICADORA DE CARGA
3. PAQUETE DE BATERÍAS *
4. AGUJEROS PARA MONTAR EN LA PARED

* No todos los accesorios ilustrados o descritos se incluyen junto con el producto estándar.

Le recomendamos que compre todos los accesorios en la tienda donde adquirió la herramienta. Seleccione los que más convengan al trabajo que intenta hacer. Consulte el empaque de los accesorios para obtener más detalles. El personal de la tienda también puede ayudarle y aconsejarle.

PROCEDIMIENTO DE CARGA

NOTA: Antes de usar la herramienta, lea atentamente el manual de instrucciones.

INSTRUCCIONES DE CARGA

1. CARGA DE SU PAQUETE DE BATERÍA

ADVERTENCIA: El cargador y las baterías están diseñados especialmente para funcionar juntos; por lo tanto, no intente utilizar otros dispositivos. Nunca inserte o permita que objetos metálicos se introduzcan en el cargador o en las conexiones de las baterías, dado que ello provocará una falla eléctrica y situación de peligro.

2. ANTES DE UTILIZAR LA HERRAMIENTA

Su paquete de baterías está cargado parcialmente y tiene que cargarse completamente antes del primer uso.

3. CÓMO CARGAR SU PAQUETE DE BATERÍA PROCEDIMIENTO DE CARGA

- 1) Enchufe el cargador en un tomacorriente apropiado (120 V).
- 2) Deslice el paquete de baterías en el cargador como se muestra en la ilustración A., la LUZ se pondrá verde y parpadeará para indicar que la carga ha comenzado.
- 3) Después de un período de carga, la luz permanecerá verde sin parpadear, lo que significa que la batería está completamente cargada.



ADVERTENCIA: Si se agota la carga de la batería debido al uso continuado o la exposición a la luz solar directa o el calor, permita un tiempo para que la batería se enfríe antes de volver a cargar para lograr la carga completa.

INDICADOR DE CARGA

Este cargador es un “cargador inteligente” diseñado para proporcionarle información sobre el estado de la carga de su batería. Las luces indicadoras en la tabla a continuación mostrarán el estado de la carga.

Si recibe una luz de indicación de batería defectuosa (rojo fijo), inserte una nueva batería para determinar si el cargador está bien. Si la nueva batería carga correctamente, la batería original está defectuosa y se debe devolver a un centro de servicio o de servicio de reciclaje. Si la batería nueva muestra el mismo problema que la batería original, haga probar el cargador en un centro de servicio autorizado.

LUZ	ON/ Parpadeo	Condición
	—	Batería defectuosa.

 Luz roja parpadeando	- - - - -	Protección de temperatura de batería La temperatura de la batería es inferior a 32°F(0°C) o superior a 140°F(60°C).
 Luz verde encendida	—	Carga completa
 Luz verde parpadeando	- - - - -	Carga

BATERÍAS DEFECTUOSA

Este cargador detectará un paquete de batería defectuosa. Cuando se inserta un paquete de batería defectuosa en el cargador, éste tratará de repararla. Este proceso durará aproximadamente 30 minutos (la luz será verde y parpadeará); cuando se termina la reparación, automáticamente empezará la carga de la batería hasta su capacidad más alta posible (la luz será verde y parpadeará). Si la luz se vuelve rojo sólido, el paquete de la batería está descargada.

NOTA: Las baterías reparadas son aún utilizables, pero no se debe esperar de ellas un desempeño de trabajo tan bueno como el de las baterías nuevas.

PROTECCIÓN DE TEMPERATURA DE BATERÍA

Este cargador tiene una función de protección de la batería por temperatura. Cuando el cargador detecta un paquete de baterías que está demasiado caliente (la luz se pondrá roja y parpadeará), su ventilador interno enfriará rápidamente la batería hasta la temperatura correcta. Cuando el cargador detecta un paquete de baterías que está demasiado frío (la luz se pondrá roja y parpadeará), activa automáticamente el circuito de protección, y suspende la carga hasta que el paquete de baterías haya alcanzado la temperatura correcta. El proceso de carga comenzará después automáticamente (la luz se pondrá verde y parpadeará). Esta función asegura la máxima vida útil de la batería.

DEJAR EL PAQUETE DE BATERÍA EN EL CARGADOR

Si se deja un paquete de batería completamente cargado en el cargador, la luz permanecerá en verde. El paquete de batería permanecerá cargando con corriente de carga de mantenimiento.

MONTAR EL CARGADOR EN LA PARED

Instale los tornillos (no se suministran) en la pared. Use tornillos suficientemente fuertes para sostener el peso combinado del cargador y del paquete de baterías. (Vea la Fig. B)

NOTAS IMPORTANTES SOBRE LA CARGA:

1. En el caso de una batería nueva o una batería que ha estado almacenada durante algún tiempo, recárguela antes de usarla. Si desea almacenar la batería por un largo período de tiempo, cárguela completamente para garantizar su máxima vida útil.
2. Más larga vida y mejor desempeño se pueden obtener si se carga la batería cuando la temperatura ambiente está entre 65°F Para 75°F (18-24°C). No cargue la batería a temperaturas ambiente menores de 32°F (0°C), o mayores de 104°F (40°C). Esto es importante ya que puede evitar daños graves a la batería.
3. Nunca congele su cargador ni lo sumerja en agua ni en ningún otro líquido.
4. Cuando la batería no produce suficiente energía en trabajos donde previamente lo hacia con facilidad, recárguela, no continúe usándola bajo esas condiciones. Usted puede cargar una batería parcialmente usada cuando lo desee sin afectar negativamente la batería.
5. Cuando se carga una batería, es normal que el cargador y la batería se pongan calientes al tacto.
6. Si la batería no carga correctamente:
 - a. Revise el tomacorriente conectando otro artefacto eléctrico.
 - b. Conecte y desconecte para revisar si el cargador está bien
 - c. Revise si la batería se ha dañado
 - d. Traslade el cargador y la batería a un sitio donde la temperatura ambiente sea aproximadamente 65°F Para 75°F (18-24°C).
 - e. Si persiste el problema de carga, lleve la herramienta, la batería y el cargador a un centro de servicio autorizado.
 - f. Bajo ciertas condiciones, cuando se conecta el cargador al suministro de energía, los contactos de carga expuestos dentro del cargador se pueden poner en corto por culpa de algún material extraño. Los materiales extraños de naturaleza conductora, tales como las partículas metálicas, se deben mantener alejadas de las cavidades del cargador. Siempre desconecte el cargador del suministro de energía cuando no haya una batería en él o antes de intentar limpiarlo.

pueda ser insertada en la ranura. La luz verde parpadeando debe encenderse mientras la batería se está cargando.

2. RAZONES DE LOS DISTINTOS TIEMPOS DE CARGA

El tiempo de carga puede ser afectado por varias razones que no implican defectos en su producto.

- a) Si el paquete de batería sólo está descargado parcialmente se puede volver a recargar en menos del tiempo de carga nominal.
- b) Si la batería y la temperatura ambiente son muy frías/calientes, la recarga podría prolongarse durante mucho más tiempo. Por favor encuentre un ambiente apropiado con temperatura de aire adecuada para comenzar a cargar.

MANTENIMIENTO

Extraiga el enchufe de la toma eléctrica antes de llevar a cabo cualquier reparación o ajuste.

Su herramienta no requiere mantenimiento adicional. Nunca emplee agua o productos químicos para limpiar su herramienta. Use simplemente un paño seco. Siempre guarde su cargador en un lugar seco. Si el cable de alimentación se encuentra dañado deberá ser reemplazado por el fabricante, su agente de servicio o algún otro profesional igualmente cualificado para llevar a cabo dichas operaciones, con el fin de evitar riesgos.

RESOLUCIÓN DE PROBLEMAS

1. NO PUEDO COLOCAR LA PAQUETE DE BATERÍA EN EL CARGADOR. ¿POR QUÉ?

- a) El cargador y las herramientas de este paquete están diseñados específicamente para trabajar juntos.
- b) La batería se inserta en el cargador en una sola dirección. Dé vuelta la batería hasta que

FCC PARTE 15

DECLARACIÓN DE CONFORMIDAD DEL PROVEEDOR

Descripción del producto : Cargador de batería de puerto doble

Número de Modelo : KA3712/KA3714

Nombre comercial : Kress

Este dispositivo cumple con la parte 15 de las Reglas FCC.

La operación está sujeta a las siguientes dos condiciones:

- (1) Este dispositivo no puede causar interferencia dañina, y
- (2) Este dispositivo debe aceptar cualquier interferencia recibida, incluyendo la interferencia que puede causar la operación indeseada.

Parte Responsable :

Positec USA, Inc.

10130 Perimeter Parkway, Charlotte, NC 28216 USA

Tel.: (704) 599-3711

Fax: (704) 599-6390

SOLUCIÓN DE PROBLEMAS

Problemas	Causas	Soluciones
El cargador no funciona Todas las luces LED están apagadas	Paquete de baterías o cargador defectuoso Mala conexión entre el paquete de baterías y el cargador.	1. Pruebe retirar el paquete de baterías del cargador y vuelva a instalarlo. 2. Pruebe usar otro paquete de baterías inactivo. 3. Desconecte el cargador y conéctelo nuevamente a la fuente de energía.
El cargador no funciona y la luz LED parpadea en rojo.	El paquete de baterías está demasiado frío o demasiado caliente.	Deje que el paquete de baterías alcance la temperatura normal y la carga comenzará cuando el propio paquete de baterías regrese al intervalo 37°F (3°C) O 133°F (55°C).
El cargador no funciona y la luz LED es roja fija.	El paquete de baterías está excesivamente descargado.	El paquete de baterías pudiera estar dañado. Sustitúyalo con el nuevo.

Kress 

Copyright © 2024, Positec. All Rights Reserved.
AR03050801